

МИНИСТЕРСТВО ПРОСВЕЩЕНИЯ РОССИЙСКОЙ ФЕДЕРАЦИИ  
Министерство образования и молодежной политики Свердловской области  
Государственное автономное негосударственное образовательное учреждение  
Свердловской области «Губернаторский лицей»

УТВЕРЖДЕНО  
Директор ГАОУ СО  
«Губернаторский лицей»

\_\_\_\_\_ И.А. Климовских  
Приказ № 91/2 от 26.06.2025

---

Рабочая программа  
учебного предмета «Информатика. Базовый уровень»  
для обучающихся 10-11 классов

Составители:  
Александров Иван Николаевич, ПКК  
Димитрова Мария Дмитриевна, ПКК

Екатеринбург, 2025

## **ПОЯСНИТЕЛЬНАЯ ЗАПИСКА**

Программа по информатике на уровне среднего общего образования составлена на основе:

требований к результатам освоения основной образовательной программы основного общего образования, представленных в ФГОС ООО, а также федеральной рабочей программы воспитания;

Федеральной рабочей программы воспитания;

Федерального закона от 29.12.2012 № 273-ФЗ «Об образовании в Российской Федерации»;

приказа Минпросвещения России от 22.03.2021 № 115 «Об утверждении Порядка организации и осуществления образовательной деятельности по основным общеобразовательным программам – образовательным программам начального общего, основного общего и среднего общего образования»;

приказа Минпросвещения России от 18.05.2023 № 371 «Об утверждении федеральной образовательной программы среднего общего образования» (далее – ФОП СОО);

приказа Минобрнауки России от 17.05.2012 № 413 «Об утверждении федерального государственного образовательного стандарта среднего общего образования» (далее – ФГОС СОО);

приказом Минпросвещения России от 09.10.2024 № 704 «О внесении изменений в некоторые приказы Министерства просвещения Российской Федерации, касающиеся федеральных образовательных программ начального общего образования, основного общего образования и среднего общего образования»

устава ГАНОУ СО «Губернаторский лицей»;

положения о формах, периодичности, порядке текущего контроля успеваемости и промежуточной аттестации обучающихся в ГАНОУ СО «Губернаторский лицей».

Программа по информатике на уровне среднего общего образования даёт представление о целях, общей стратегии обучения, воспитания и развития обучающихся средствами учебного предмета «Информатика» на базовом уровне, устанавливает обязательное предметное содержание, предусматривает его структурирование по разделам и темам, определяет распределение его по классам (годам изучения).

Программа по информатике определяет количественные и качественные характеристики учебного материала для каждого года изучения, в том числе для содержательного наполнения разного вида контроля (промежуточной аттестации обучающихся, всероссийских проверочных работ, государственной итоговой аттестации). Программа по информатике является основой для составления авторских учебных программ и учебников, поурочного планирования курса учителем.

Информатика на уровне среднего общего образования отражает:  
сущность информатики как научной дисциплины, изучающей закономерности протекания и возможности автоматизации информационных процессов в различных системах;

основные области применения информатики, прежде всего информационные технологии, управление и социальную сферу;

междисциплинарный характер информатики и информационной деятельности.

Курс информатики на уровне среднего общего образования является завершающим этапом непрерывной подготовки обучающихся в области информатики и информационно-коммуникационных технологий, он опирается на содержание курса информатики уровня основного общего образования и опыт постоянного применения информационно-коммуникационных технологий, даёт теоретическое осмысление, интерпретацию и обобщение этого опыта.

В содержании учебного предмета «Информатика» выделяются четыре тематических раздела.

Раздел «Цифровая грамотность» охватывает вопросы устройства компьютеров и других элементов цифрового окружения, включая компьютерные сети, использование средств операционной системы, работу в сети Интернет и использование интернет-сервисов, информационную безопасность.

Раздел «Теоретические основы информатики» включает в себя понятийный аппарат информатики, вопросы кодирования информации, измерения информационного объёма данных, основы алгебры логики и компьютерного моделирования.

Раздел «Алгоритмы и программирование» направлен на развитие алгоритмического мышления, разработку алгоритмов, формирование навыков реализации программ на выбранном языке программирования высокого уровня.

Раздел «Информационные технологии» охватывает вопросы применения информационных технологий, реализованных в прикладных программных продуктах и интернет-сервисах, в том числе при решении задач анализа данных, использование баз данных и электронных таблиц для решения прикладных задач.

Результаты базового уровня изучения учебного предмета «Информатика» ориентированы в первую очередь на общую функциональную грамотность, получение компетентностей для повседневной жизни и общего развития. Они включают в себя:

понимание предмета, ключевых вопросов и основных составляющих элементов изучаемой предметной области;

умение решать типовые практические задачи, характерные для использования методов и инструментария данной предметной области;

осознание рамок изучаемой предметной области, ограниченности методов и инструментов, типичных связей с другими областями знания.

Основная цель изучения учебного предмета «Информатика» на базовом уровне для уровня среднего общего образования – обеспечение дальнейшего развития информационных компетенций выпускника, его готовности к жизни в условиях развивающегося информационного общества и возрастающей конкуренции на рынке труда. В связи с этим изучение информатики в 10 – 11 классах должно обеспечить:

сформированность представлений о роли информатики, информационных и коммуникационных технологий в современном обществе;

сформированность основ логического и алгоритмического мышления;

сформированность умений различать факты и оценки, сравнивать оценочные выводы, видеть их связь с критериями оценивания и связь критериев с определённой системой ценностей, проверять на достоверность и обобщать информацию;

сформированность представлений о влиянии информационных технологий на жизнь человека в обществе, понимание социального, экономического, политического, культурного, юридического, природного, эргономического, медицинского и физиологического контекстов информационных технологий;

принятие правовых и этических аспектов информационных технологий, осознание ответственности людей, вовлечённых в создание и использование информационных систем, распространение информации;

создание условий для развития навыков учебной, проектной, научно-исследовательской и творческой деятельности, мотивации обучающихся к саморазвитию.

На изучение информатики (базовый уровень) отводится 68 часов: в 10 классе – 34 часа (1 час в неделю), в 11 классе – 34 часа (1 час в неделю).

Базовый уровень изучения информатики обеспечивает подготовку обучающихся, ориентированных на те специальности, в которых информационные технологии являются необходимыми инструментами профессиональной деятельности, участие в проектной и исследовательской деятельности, связанной с междисциплинарной и творческой тематикой, возможность решения задач базового уровня сложности Единого государственного экзамена по информатике.

Последовательность изучения тем в пределах одного года обучения может быть изменена по усмотрению учителя при подготовке рабочей программы и поурочного планирования.

# СОДЕРЖАНИЕ ОБУЧЕНИЯ

## 10 КЛАСС

### **Цифровая грамотность**

Требования техники безопасности и гигиены при работе с компьютерами и другими компонентами цифрового окружения.

Принципы работы компьютера. Персональный компьютер. Выбор конфигурации компьютера в зависимости от решаемых задач.

Основные тенденции развития компьютерных технологий. Параллельные вычисления. Многопроцессорные системы. Суперкомпьютеры. Микроконтроллеры. Роботизированные производства.

Программное обеспечение компьютеров. Виды программного обеспечения и их назначение. Особенности программного обеспечения мобильных устройств. Операционная система. Понятие о системном администрировании. Установка и деинсталляция программного обеспечения.

Файловая система. Поиск в файловой системе. Организация хранения и обработки данных с использованием интернет-сервисов, облачных технологий и мобильных устройств.

Прикладные компьютерные программы для решения типовых задач по выбранной специализации. Системы автоматизированного проектирования.

Программное обеспечение. Лицензирование программного обеспечения и цифровых ресурсов. Проприетарное и свободное программное обеспечение. Коммерческое и некоммерческое использование программного обеспечения и цифровых ресурсов. Ответственность, устанавливаемая законодательством Российской Федерации, за неправомерное использование программного обеспечения и цифровых ресурсов.

### **Теоретические основы информатики**

Информация, данные и знания. Универсальность дискретного представления информации. Двоичное кодирование. Равномерные и неравномерные коды. Условие Фано. Подходы к измерению информации. Сущность объёмного (алфавитного) подхода к измерению информации, определение бита с точки зрения алфавитного подхода, связь между размером алфавита и информационным весом символа (в предположении о равновероятности появления символов), связь между единицами измерения информации: бит, байт, Кбайт, Мбайт, Гбайт. Сущность содержательного (вероятностного) подхода к измерению информации, определение бита с позиции содержания сообщения.

Информационные процессы. Передача информации. Источник, приёмник, канал связи, сигнал, кодирование. Искажение информации при передаче. Скорость передачи данных по каналу связи. Хранение информации, объём памяти. Обработка информации. Виды обработки информации:

получение нового содержания, изменение формы представления информации. Поиск информации. Роль информации и информационных процессов в окружающем мире.

Системы. Компоненты системы и их взаимодействие. Системы управления. Управление как информационный процесс. Обратная связь.

Системы счисления. Развёрнутая запись целых и дробных чисел в позиционных системах счисления. Свойства позиционной записи числа: количество цифр в записи, признак делимости числа на основание системы счисления. Алгоритм перевода целого числа из  $P$ -ичной системы счисления в десятичную. Алгоритм перевода конечной  $P$ -ичной дроби в десятичную. Алгоритм перевода целого числа из десятичной системы счисления в  $P$ -ичную. Двоичная, восьмеричная и шестнадцатеричная системы счисления, перевод чисел между этими системами. Арифметические операции в позиционных системах счисления.

Представление целых и вещественных чисел в памяти компьютера.

Кодирование текстов. Кодировка ASCII. Однобайтные кодировки. Стандарт UNICODE. Кодировка UTF-8. Определение информационного объёма текстовых сообщений.

Кодирование изображений. Оценка информационного объёма растрового графического изображения при заданном разрешении и глубине кодирования цвета.

Кодирование звука. Оценка информационного объёма звуковых данных при заданных частоте дискретизации и разрядности кодирования.

Алгебра логики. Высказывания. Логические операции. Таблицы истинности логических операций «дизъюнкция», «конъюнкция», «инверсия», «импликация», «эквиваленция». Логические выражения. Вычисление логического значения составного высказывания при известных значениях входящих в него элементарных высказываний. Таблицы истинности логических выражений. Логические операции и операции над множествами.

Примеры законов алгебры логики. Эквивалентные преобразования логических выражений. Логические функции. Построение логического выражения с данной таблицей истинности. Логические элементы компьютера. Триггер. Сумматор. Построение схемы на логических элементах по логическому выражению. Запись логического выражения по логической схеме.

### **Информационные технологии**

Текстовый процессор. Редактирование и форматирование. Проверка орфографии и грамматики. Средства поиска и автозамены в текстовом процессоре. Использование стилей. Структурированные текстовые документы. Сноски, оглавление. Облачные сервисы. Коллективная работа с документом. Инструменты рецензирования в текстовых процессорах. Деловая переписка. Реферат. Правила цитирования источников и оформления библиографических ссылок. Оформление списка литературы.

Ввод изображений с использованием различных цифровых устройств (цифровых фотоаппаратов и микроскопов, видеокамер, сканеров и других устройств.). Графический редактор. Обработка графических объектов. Растровая и векторная графика. Форматы графических файлов.

Обработка изображения и звука с использованием интернет-приложений.

Мультимедиа. Компьютерные презентации. Использование мультимедийных онлайн-сервисов для разработки презентаций проектных работ.

Принципы построения и редактирования трёхмерных моделей.

## **11 КЛАСС**

### **Цифровая грамотность**

Принципы построения и аппаратные компоненты компьютерных сетей. Сетевые протоколы. Сеть Интернет. Адресация в сети Интернет. Система доменных имён.

Веб-сайт. Веб-страница. Взаимодействие браузера с веб-сервером. Динамические страницы. Разработка интернет-приложений (сайтов). Сетевое хранение данных.

Виды деятельности в сети Интернет. Сервисы Интернета. Геоинформационные системы. Геолокационные сервисы реального времени (например, локация мобильных телефонов, определение загруженности автомагистралей), интернет-торговля, бронирование билетов, гостиниц.

Государственные электронные сервисы и услуги. Социальные сети – организация коллективного взаимодействия и обмена данными. Сетевой этикет: правила поведения в киберпространстве. Проблема подлинности полученной информации. Открытые образовательные ресурсы.

Техногенные и экономические угрозы, связанные с использованием информационно-коммуникационных технологий. Общие проблемы защиты информации и информационной безопасности. Средства защиты информации в компьютерах, компьютерных сетях и автоматизированных информационных системах. Правовое обеспечение информационной безопасности. Предотвращение несанкционированного доступа к личной конфиденциальной информации, хранящейся на персональном компьютере, мобильных устройствах. Вредоносное программное обеспечение и способы борьбы с ним. Антивирусные программы. Организация личного архива информации. Резервное копирование. Парольная защита архива.

Информационные технологии и профессиональная деятельность. Информационные ресурсы. Цифровая экономика. Информационная культура.

### **Теоретические основы информатики**

Модели и моделирование. Цели моделирования. Соответствие модели моделируемому объекту или процессу. Формализация прикладных задач.

Представление результатов моделирования в виде, удобном для восприятия человеком. Графическое представление данных (схемы, таблицы, графики).

Графы. Основные понятия. Виды графов. Решение алгоритмических задач, связанных с анализом графов (построение оптимального пути между вершинами графа, определение количества различных путей между вершинами ориентированного ациклического графа).

Деревья. Бинарное дерево. Дискретные игры двух игроков с полной информацией. Построение дерева перебора вариантов, описание стратегии игры в табличной форме. Выигрышные стратегии.

Использование графов и деревьев при описании объектов и процессов окружающего мира.

### **Алгоритмы и программирование**

Определение возможных результатов работы простейших алгоритмов управления исполнителями и вычислительных алгоритмов. Определение исходных данных, при которых алгоритм может дать требуемый результат.

Этапы решения задач на компьютере. Язык программирования (Паскаль, Python, Java, C++, C#). Основные конструкции языка программирования. Типы данных: целочисленные, вещественные, символьные, логические. Ветвления. Составные условия. Циклы с условием. Циклы по переменной. Использование таблиц трассировки.

Разработка и программная реализация алгоритмов решения типовых задач базового уровня. Примеры задач: алгоритмы обработки конечной числовой последовательности (вычисление сумм, произведений, количества элементов с заданными свойствами), алгоритмы анализа записи чисел в позиционной системе счисления, алгоритмы решения задач методом перебора (поиск наибольшего общего делителя двух натуральных чисел, проверка числа на простоту).

Обработка символьных данных. Встроенные функции языка программирования для обработки символьных строк.

Табличные величины (массивы). Алгоритмы работы с элементами массива с однократным просмотром массива: суммирование элементов массива, подсчёт количества (суммы) элементов массива, удовлетворяющих заданному условию, нахождение наибольшего (наименьшего) значения элементов массива, нахождение второго по величине наибольшего (наименьшего) значения, линейный поиск элемента, перестановка элементов массива в обратном порядке.

Сортировка одномерного массива. Простые методы сортировки (например, метод пузырька, метод выбора, сортировка вставками). Подпрограммы.

### **Информационные технологии**

Анализ данных. Основные задачи анализа данных: прогнозирование, классификация, кластеризация, анализ отклонений. Последовательность



решения задач анализа данных: сбор первичных данных, очистка и оценка качества данных, выбор и/или построение модели, преобразование данных, визуализация данных, интерпретация результатов.

Анализ данных с помощью электронных таблиц. Вычисление суммы, среднего арифметического, наибольшего и наименьшего значений диапазона.

Компьютерно-математические модели. Этапы компьютерно-математического моделирования: постановка задачи, разработка модели, тестирование модели, компьютерный эксперимент, анализ результатов моделирования.

Численное решение уравнений с помощью подбора параметра.

Табличные (реляционные) базы данных. Таблица – представление сведений об однотипных объектах. Поле, запись. Ключ таблицы. Работа с готовой базой данных. Заполнение базы данных. Поиск, сортировка и фильтрация записей. Запросы на выборку данных. Запросы с параметрами. Вычисляемые поля в запросах.

Многотабличные базы данных. Типы связей между таблицами. Запросы к многотабличным базам данных.

Средства искусственного интеллекта. Сервисы машинного перевода и распознавания устной речи. Идентификация и поиск изображений, распознавание лиц. Самообучающиеся системы. Искусственный интеллект в компьютерных играх. Использование методов искусственного интеллекта в обучающих системах. Использование методов искусственного интеллекта в робототехнике. Интернет вещей. Перспективы развития компьютерных интеллектуальных систем.

# **ПЛАНИРУЕМЫЕ РЕЗУЛЬТАТЫ ОСВОЕНИЯ ПРОГРАММЫ ПО ИНФОРМАТИКЕ НА УРОВНЕ СРЕДНЕГО ОБЩЕГО ОБРАЗОВАНИЯ (БАЗОВЫЙ УРОВЕНЬ)**

## **ЛИЧНОСТНЫЕ РЕЗУЛЬТАТЫ**

Личностные результаты отражают готовность и способность обучающихся руководствоваться сформированной внутренней позицией личности, системой ценностных ориентаций, позитивных внутренних убеждений, соответствующих традиционным ценностям российского общества, расширение жизненного опыта и опыта деятельности в процессе реализации средствами учебного предмета основных направлений воспитательной деятельности. В результате изучения информатики на уровне среднего общего образования у обучающегося будут сформированы следующие личностные результаты:

### **1) гражданского воспитания:**

осознание своих конституционных прав и обязанностей, уважение закона и правопорядка, соблюдение основополагающих норм информационного права и информационной безопасности;

готовность противостоять идеологии экстремизма, национализма, ксенофобии, дискриминации по социальным, религиозным, расовым, национальным признакам в виртуальном пространстве;

### **2) патриотического воспитания:**

ценностное отношение к историческому наследию, достижениям России в науке, искусстве, технологиях, понимание значения информатики как науки в жизни современного общества;

### **3) духовно-нравственного воспитания:**

сформированность нравственного сознания, этического поведения;

способность оценивать ситуацию и принимать осознанные решения, ориентируясь на морально-нравственные нормы и ценности, в том числе в сети Интернет;

### **4) эстетического воспитания:**

эстетическое отношение к миру, включая эстетику научного и технического творчества;

способность воспринимать различные виды искусства, в том числе основанные на использовании информационных технологий;

### **5) физического воспитания:**

сформированность здорового и безопасного образа жизни, ответственного отношения к своему здоровью, в том числе и за счёт соблюдения требований безопасной эксплуатации средств информационных и коммуникационных технологий;

#### **б) трудового воспитания:**

готовность к активной деятельности технологической и социальной направленности, способность инициировать, планировать и самостоятельно выполнять такую деятельность;

интерес к сферам профессиональной деятельности, связанным с информатикой, программированием и информационными технологиями, основанными на достижениях информатики и научно-технического прогресса, умение совершать осознанный выбор будущей профессии и реализовывать собственные жизненные планы;

готовность и способность к образованию и самообразованию на протяжении всей жизни;

#### **7) экологического воспитания:**

осознание глобального характера экологических проблем и путей их решения, в том числе с учётом возможностей информационно-коммуникационных технологий;

#### **8) ценности научного познания:**

сформированность мировоззрения, соответствующего современному уровню развития информатики, достижениям научно-технического прогресса и общественной практики, за счёт понимания роли информационных ресурсов, информационных процессов и информационных технологий в условиях цифровой трансформации многих сфер жизни современного общества;

осознание ценности научной деятельности, готовность осуществлять проектную и исследовательскую деятельность индивидуально и в группе.

В процессе достижения личностных результатов освоения программы по информатике у обучающихся совершенствуется эмоциональный интеллект, предполагающий сформированность:

саморегулирования, включающего самоконтроль, умение принимать ответственность за своё поведение, способность адаптироваться к эмоциональным изменениям и проявлять гибкость, быть открытым новому;

внутренней мотивации, включающей стремление к достижению цели и успеху, оптимизм, инициативность, умение действовать исходя из своих возможностей;

эмпатии, включающей способность понимать эмоциональное состояние других, учитывать его при осуществлении коммуникации, способность к сочувствию и сопереживанию;

социальных навыков, включающих способность выстраивать отношения с другими людьми, заботиться, проявлять интерес и разрешать конфликты.

## **МЕТАПРЕДМЕТНЫЕ РЕЗУЛЬТАТЫ**

В результате изучения информатики на уровне среднего общего образования у обучающегося будут сформированы метапредметные результаты, отражённые в универсальных учебных действиях, а именно: познавательные универсальные учебные действия, коммуникативные универсальные учебные действия, регулятивные универсальные учебные действия, совместная деятельность.

### **Познавательные универсальные учебные действия**

#### **1) базовые логические действия:**

самостоятельно формулировать и актуализировать проблему, рассматривать её всесторонне;

устанавливать существенный признак или основания для сравнения, классификации и обобщения;

определять цели деятельности, задавать параметры и критерии их достижения;

выявлять закономерности и противоречия в рассматриваемых явлениях;

разрабатывать план решения проблемы с учётом анализа имеющихся материальных и нематериальных ресурсов;

вносить коррективы в деятельность, оценивать соответствие результатов целям, оценивать риски последствий деятельности;

координировать и выполнять работу в условиях реального, виртуального и комбинированного взаимодействия;

развивать креативное мышление при решении жизненных проблем.

#### **2) базовые исследовательские действия:**

владеть навыками учебно-исследовательской и проектной деятельности, навыками разрешения проблем, способностью и готовностью к самостоятельному поиску методов решения практических задач, применению различных методов познания;

овладеть видами деятельности по получению нового знания, его интерпретации, преобразованию и применению в различных учебных ситуациях, в том числе при создании учебных и социальных проектов;

формирование научного типа мышления, владение научной терминологией, ключевыми понятиями и методами;

ставить и формулировать собственные задачи в образовательной деятельности и жизненных ситуациях;

выявлять причинно-следственные связи и актуализировать задачу, выдвигать гипотезу её решения, находить аргументы для доказательства своих утверждений, задавать параметры и критерии решения;

анализировать полученные в ходе решения задачи результаты, критически оценивать их достоверность, прогнозировать изменение в новых условиях;

давать оценку новым ситуациям, оценивать приобретённый опыт;

осуществлять целенаправленный поиск переноса средств и способов действия в профессиональную среду;

переносить знания в познавательную и практическую области жизнедеятельности;

интегрировать знания из разных предметных областей;

выдвигать новые идеи, предлагать оригинальные подходы и решения, ставить проблемы и задачи, допускающие альтернативные решения.

### **3) работа с информацией:**

владеть навыками получения информации из источников разных типов, самостоятельно осуществлять поиск, анализ, систематизацию и интерпретацию информации различных видов и форм представления;

создавать тексты в различных форматах с учётом назначения информации и целевой аудитории, выбирая оптимальную форму представления и визуализации;

оценивать достоверность, легитимность информации, её соответствие правовым и морально-этическим нормам;

использовать средства информационных и коммуникационных технологий в решении когнитивных, коммуникативных и организационных задач с соблюдением требований эргономики, техники безопасности, гигиены, ресурсосбережения, правовых и этических норм, норм информационной безопасности;

владеть навыками распознавания и защиты информации, информационной безопасности личности.

## **Коммуникативные универсальные учебные действия**

### **1) общение:**

осуществлять коммуникации во всех сферах жизни;

распознавать невербальные средства общения, понимать значение социальных знаков, распознавать предпосылки конфликтных ситуаций и уметь смягчать конфликты;

владеть различными способами общения и взаимодействия, аргументированно вести диалог;

развёрнуто и логично излагать свою точку зрения.

### **2) совместная деятельность:**

понимать и использовать преимущества командной и индивидуальной работы;

выбирать тематику и методы совместных действий с учётом общих интересов и возможностей каждого члена коллектива;

принимать цели совместной деятельности, организовывать и координировать действия по её достижению: составлять

план действий, распределять роли с учётом мнений участников, обсуждать результаты совместной работы;

оценивать качество своего вклада и каждого участника команды в общий результат по разработанным критериям;

предлагать новые проекты, оценивать идеи с позиции новизны, оригинальности, практической значимости;

осуществлять позитивное стратегическое поведение в различных ситуациях, проявлять творчество и воображение, быть инициативным.

## **Регулятивные универсальные учебные действия**

### **1) самоорганизация:**

самостоятельно осуществлять познавательную деятельность, выявлять проблемы, ставить и формулировать собственные задачи в образовательной деятельности и жизненных ситуациях;

самостоятельно составлять план решения проблемы с учётом имеющихся ресурсов, собственных возможностей и предпочтений;

давать оценку новым ситуациям;

расширять рамки учебного предмета на основе личных предпочтений;

делать осознанный выбор, аргументировать его, брать ответственность за решение;

оценивать приобретённый опыт;

способствовать формированию и проявлению широкой эрудиции в разных областях знаний, постоянно повышать свой образовательный и культурный уровень.

### **2) самоконтроль:**

давать оценку новым ситуациям, вносить коррективы в деятельность, оценивать соответствие результатов целям;

владеть навыками познавательной рефлексии как осознания совершаемых действий и мыслительных процессов, их результатов и оснований; использовать приёмы рефлексии для оценки ситуации, выбора верного решения;

оценивать риски и своевременно принимать решения по их снижению;

принимать мотивы и аргументы других при анализе результатов деятельности.

### **3) принятия себя и других:**

принимать себя, понимая свои недостатки и достоинства;

принимать мотивы и аргументы других при анализе результатов деятельности;

признавать своё право и право других на ошибку;

развивать способность понимать мир с позиции другого человека.

## ПРЕДМЕТНЫЕ РЕЗУЛЬТАТЫ

В процессе изучения курса информатики базового уровня *в 10 классе* обучающимися будут достигнуты следующие предметные результаты:

владение представлениями о роли информации и связанных с ней процессов в природе, технике и обществе, понятиями «информация», «информационный процесс», «система», «компоненты системы», «системный эффект», «информационная система», «система управления»;

владение методами поиска информации в сети Интернет, умение критически оценивать информацию, полученную из сети Интернет;

умение характеризовать большие данные, приводить примеры источников их получения и направления использования;

понимание основных принципов устройства и функционирования современных стационарных и мобильных компьютеров, тенденций развития компьютерных технологий;

владение навыками работы с операционными системами, основными видами программного обеспечения для решения учебных задач по выбранной специализации;

соблюдение требований техники безопасности и гигиены при работе с компьютерами и другими компонентами цифрового окружения, понимание правовых основ использования компьютерных программ, баз данных и материалов, размещённых в сети Интернет;

понимание основных принципов дискретизации различных видов информации, умение определять информационный объём текстовых, графических и звуковых данных при заданных параметрах дискретизации;

умение строить неравномерные коды, допускающие однозначное декодирование сообщений (префиксные коды);

владение теоретическим аппаратом, позволяющим осуществлять представление заданного натурального числа в различных системах счисления, выполнять преобразования логических выражений, используя законы алгебры логики;

умение создавать структурированные текстовые документы и демонстрационные материалы с использованием возможностей современных программных средств и облачных сервисов;

В процессе изучения курса информатики базового уровня *в 11 классе* обучающимися будут достигнуты следующие предметные результаты:

наличие представлений о компьютерных сетях и их роли в современном мире, об общих принципах разработки и функционирования интернет-приложений;

понимание угроз информационной безопасности, использование методов и средств противодействия этим угрозам, соблюдение мер безопасности, предотвращающих незаконное распространение персональных данных;

владение теоретическим аппаратом, позволяющим определять кратчайший путь во взвешенном графе и количество путей между вершинами ориентированного ациклического графа;

умение читать и понимать программы, реализующие несложные алгоритмы обработки числовых и текстовых данных (в том числе массивов и символьных строк) на выбранном для изучения универсальном языке программирования высокого уровня (Паскаль, Python, Java, C++, C#), анализировать алгоритмы с использованием таблиц трассировки, определять без использования компьютера результаты выполнения несложных программ, включающих циклы, ветвления подпрограммы, при заданных исходных данных, модифицировать готовые программы для решения новых задач, использовать их в своих программах в качестве подпрограмм (процедур, функций);

умение реализовывать на выбранном для изучения языке программирования высокого уровня (Паскаль, Python, Java, C++, C#) типовые алгоритмы обработки чисел, числовых последовательностей и массивов: представление числа в виде набора простых сомножителей, нахождение максимальной (минимальной) цифры натурального числа, записанного в системе счисления с основанием, не превышающим 10, вычисление обобщённых характеристик элементов массива или числовой последовательности (суммы, произведения, среднего арифметического, минимального и максимального элементов, количества элементов, удовлетворяющих заданному условию), сортировку элементов массива;

умение использовать табличные (реляционные) базы данных, в частности, составлять запросы к базам данных (в том числе запросы с вычисляемыми полями), выполнять сортировку и поиск записей в базе данных, наполнять разработанную базу данных, умение использовать электронные таблицы для анализа, представления и обработки данных (включая вычисление суммы, среднего арифметического, наибольшего и наименьшего значений, решение уравнений);

умение использовать компьютерно-математические модели для анализа объектов и процессов: формулировать цель моделирования, выполнять анализ результатов, полученных в ходе моделирования, оценивать соответствие модели моделируемому объекту или процессу, представлять результаты моделирования в наглядном виде;

умение организовывать личное информационное пространство с использованием различных цифровых технологий, понимание возможностей цифровых сервисов государственных услуг, цифровых образовательных сервисов, понимание возможностей и ограничений технологий искусственного интеллекта в различных областях, наличие представлений об использовании информационных технологий в различных профессиональных сферах.



**ТЕМАТИЧЕСКОЕ ПЛАНИРОВАНИЕ  
10 КЛАСС**

№ п/ п	Наименование разделов и тем программы	Количество часов			Электронные (цифровые) образователь- ные ресурсы
		Всего	Контроль- ные работы	Практичес- кие работы	
<b>Раздел 1. Цифровая грамотность</b>					
1. 1	Компьютер: аппаратное и программное обеспечение, файловая система	6	0	1	Библиотека ЦОК <a href="https://m.edsoo.ru/af8b25f4">https://m.edsoo.ru/af8b25f4</a>
<i>Итого по разделу</i>		<i>6</i>	<i>0</i>	<i>1</i>	
<b>Раздел 2. Теоретические основы информатики</b>					
2. 1	Информация и информационные процессы	5	0	0	Библиотека ЦОК <a href="https://m.edsoo.ru/af8b25f4">https://m.edsoo.ru/af8b25f4</a>
2. 2	Представление информации в компьютере	8	0	0	Библиотека ЦОК <a href="https://m.edsoo.ru/af8b25f4">https://m.edsoo.ru/af8b25f4</a>
2. 3	Элементы алгебры логики	8	1	0	Библиотека ЦОК <a href="https://m.edsoo.ru/af8b25f4">https://m.edsoo.ru/af8b25f4</a>
<i>Итого по разделу</i>		<i>21</i>	<i>1</i>	<i>0</i>	
<b>Раздел 3. Информационные технологии</b>					
3. 1	Технологии обработки текстовой, графической и мультимедийной информации	7	1	6	Библиотека ЦОК <a href="https://m.edsoo.ru/af8b25f4">https://m.edsoo.ru/af8b25f4</a>
<i>Итого по разделу</i>		<i>7</i>	<i>1</i>	<i>6</i>	
<b>ОБЩЕЕ КОЛИЧЕСТВО ЧАСОВ ПО ПРОГРАММЕ</b>		<b>34</b>	<b>2</b>	<b>7</b>	

## 11 КЛАСС

№ п/п	Наименование разделов и тем программы	Количество часов			Электронные (цифровые) образовательные ресурсы
		Всего	Контрольные работы	Практические работы	
<b>Раздел 1. Цифровая грамотность</b>					
1.1	Сетевые информационные технологии	5	0	1	Библиотека ЦОК <a href="https://m.edsoo.ru/f47857e0">https://m.edsoo.ru/f47857e0</a>
1.2	Основы социальной информатики	3	0	1	Библиотека ЦОК <a href="https://m.edsoo.ru/f47857e0">https://m.edsoo.ru/f47857e0</a>
<i>Итого по разделу</i>		8	0	2	
<b>Раздел 2. Теоретические основы информатики</b>					
2.1	Информационное моделирование	5	1	0	
<i>Итого по разделу</i>		5	1	0	
<b>Раздел 3. Алгоритмы и программирование</b>					
3.1	Алгоритмы и элементы программирования	11	1	10	Библиотека ЦОК <a href="https://m.edsoo.ru/f47857e0">https://m.edsoo.ru/f47857e0</a>
<i>Итого по разделу</i>		11	1	10	
<b>Раздел 4. Информационные технологии</b>					
4.1	Электронные таблицы	6	0	6	Библиотека ЦОК <a href="https://m.edsoo.ru/f47857e0">https://m.edsoo.ru/f47857e0</a>
4.2	Базы данных	2	0	2	Библиотека ЦОК <a href="https://m.edsoo.ru/f47857e0">https://m.edsoo.ru/f47857e0</a>
4.3	Средства искусственного интеллекта	2	0	1	Библиотека ЦОК <a href="https://m.edsoo.ru/f47857e0">https://m.edsoo.ru/f47857e0</a>
<i>Итого по разделу</i>		10	0	9	
<b>ОБЩЕЕ КОЛИЧЕСТВО ЧАСОВ ПО ПРОГРАММЕ</b>		<b>34</b>	<b>2</b>	<b>21</b>	

**УЧЕБНО-МЕТОДИЧЕСКОЕ ОБЕСПЕЧЕНИЕ ОБРАЗОВАТЕЛЬНОГО  
ПРОЦЕССА  
ОБЯЗАТЕЛЬНЫЕ УЧЕБНЫЕ МАТЕРИАЛЫ ДЛЯ УЧЕНИКА**

Босова Л.Л., Босова А.Ю., Информатика 10-11 класс ООО «БИНОМ. Лаборатория знаний»; АО «Издательство Просвещение»

**МЕТОДИЧЕСКИЕ МАТЕРИАЛЫ ДЛЯ УЧИТЕЛЯ**

Босова Л.Л., Босова А.Ю., Информатика. 10–11 классы. Базовый уровень: методическое пособие; АО «Издательство Просвещение»

**ЦИФРОВЫЕ ОБРАЗОВАТЕЛЬНЫЕ РЕСУРСЫ И РЕСУРСЫ СЕТИ  
ИНТЕРНЕТ**

ФГИС «Моя школа» <https://myschool.edu.ru>

Яндекс Учебник <https://education.yandex.ru>

**ПОУРОЧНОЕ ПЛАНИРОВАНИЕ  
10 КЛАСС**

№ п/п	Тема урока	Количество часов			Электронные цифровые образовательные ресурсы
		Всего	Контрольные работы	Практические работы	
1	Техника безопасности и гигиена при работе с компьютерами. Принципы работы компьютера	1			Библиотека ЦОК <a href="https://m.edsoo.ru/820e7a19">https://m.edsoo.ru/820e7a19</a>
2	Тенденции развития компьютерных технологий	1			Библиотека ЦОК <a href="https://m.edsoo.ru/06b14abb">https://m.edsoo.ru/06b14abb</a>
3	Программное обеспечение компьютера	1			Библиотека ЦОК <a href="https://m.edsoo.ru/dc08b2c6">https://m.edsoo.ru/dc08b2c6</a>
4	Операции с файлами и папками	1		1	Библиотека ЦОК <a href="https://m.edsoo.ru/228ee427">https://m.edsoo.ru/228ee427</a>
5	Работа с прикладным программным обеспечением	1			Библиотека ЦОК <a href="https://m.edsoo.ru/cdfae35e">https://m.edsoo.ru/cdfae35e</a>
6	Законодательство Российской Федерации в области программного обеспечения	1			Библиотека ЦОК <a href="https://m.edsoo.ru/06a855bf">https://m.edsoo.ru/06a855bf</a>
7	Двоичное кодирование	1			Библиотека ЦОК <a href="https://m.edsoo.ru/38214cec">https://m.edsoo.ru/38214cec</a>
8	Подходы к измерению информации	1			Библиотека ЦОК <a href="https://m.edsoo.ru/9deef96b">https://m.edsoo.ru/9deef96b</a>
9	Информационные процессы. Передача и хранение информации	1			Библиотека ЦОК <a href="https://m.edsoo.ru/da4dd13d">https://m.edsoo.ru/da4dd13d</a>
10	Обработка информации	1			Библиотека ЦОК <a href="https://m.edsoo.ru/60f2394f">https://m.edsoo.ru/60f2394f</a>

11	Системы, компоненты систем и их взаимодействие	1			Библиотека ЦОК <a href="https://m.edsoo.ru/abbc321">https://m.edsoo.ru/abbc321</a>
12	Системы счисления	1			Библиотека ЦОК <a href="https://m.edsoo.ru/b3b712c0">https://m.edsoo.ru/b3b712c0</a>
13	Алгоритмы перевода чисел из Р-ичной системы счисления в десятичную и обратно	1			Библиотека ЦОК <a href="https://m.edsoo.ru/06c384e6">https://m.edsoo.ru/06c384e6</a>
14	Двоичная, восьмеричная и шестнадцатеричная системы счисления	1			Библиотека ЦОК <a href="https://m.edsoo.ru/abbc321">https://m.edsoo.ru/abbc321</a>
15	Арифметические операции в позиционных системах счисления	1			Библиотека ЦОК <a href="https://m.edsoo.ru/de2c5353">https://m.edsoo.ru/de2c5353</a>
16	Представление целых и вещественных чисел в памяти компьютера	1			Библиотека ЦОК <a href="https://m.edsoo.ru/b2010e6e">https://m.edsoo.ru/b2010e6e</a>
17	Кодирование текстов	1			Библиотека ЦОК <a href="https://m.edsoo.ru/8f8cd2cb">https://m.edsoo.ru/8f8cd2cb</a>
18	Кодирование изображений	1			Библиотека ЦОК <a href="https://m.edsoo.ru/5dd23ae4">https://m.edsoo.ru/5dd23ae4</a>
19	Кодирование звука	1			Библиотека ЦОК <a href="https://m.edsoo.ru/a8b48364">https://m.edsoo.ru/a8b48364</a>
20	Высказывания. Логические операции	1			Библиотека ЦОК <a href="https://m.edsoo.ru/61d9006a">https://m.edsoo.ru/61d9006a</a>
21	Логические выражения. Таблицы истинности логических выражений	1			Библиотека ЦОК <a href="https://m.edsoo.ru/4c662a0d">https://m.edsoo.ru/4c662a0d</a>
22	Логические операции и операции над множествами	1			Библиотека ЦОК <a href="https://m.edsoo.ru/ad7328fc">https://m.edsoo.ru/ad7328fc</a>
23	Законы алгебры логики	1			Библиотека ЦОК <a href="https://m.edsoo.ru/4fad160e">https://m.edsoo.ru/4fad160e</a>
24	Решение простейших логических уравнений	1			Библиотека ЦОК <a href="https://m.edsoo.ru/bb9d8b7f">https://m.edsoo.ru/bb9d8b7f</a>

25	Логические функции. Построение логического выражения с данной таблицей истинности	1			Библиотека ЦОК <a href="https://m.edsoo.ru/fl593521">https://m.edsoo.ru/fl593521</a>
26	Логические элементы компьютера	1			Библиотека ЦОК <a href="https://m.edsoo.ru/46ba058b">https://m.edsoo.ru/46ba058b</a>
27	Контрольная работа по теме "Теоретические основы информатики"	1	1		Библиотека ЦОК <a href="https://m.edsoo.ru/5fad1b53">https://m.edsoo.ru/5fad1b53</a>
28	Текстовый процессор и его базовые возможности	1		1	Библиотека ЦОК <a href="https://m.edsoo.ru/aa862c53">https://m.edsoo.ru/aa862c53</a>
29	Коллективная работа с документом. Правила оформления реферата	1		1	Библиотека ЦОК <a href="https://m.edsoo.ru/aaba738c">https://m.edsoo.ru/aaba738c</a>
30	Растровая графика	1		1	Библиотека ЦОК <a href="https://m.edsoo.ru/b0eeced">https://m.edsoo.ru/b0eeced</a>
31	Векторная графика	1		1	Библиотека ЦОК <a href="https://m.edsoo.ru/c686f9bb">https://m.edsoo.ru/c686f9bb</a>
32	Контрольная работа по теме "Технологии обработки текстовой, графической и мультимедийной информации"	1	1		Библиотека ЦОК <a href="https://m.edsoo.ru/45633de5">https://m.edsoo.ru/45633de5</a>
33	Создание и преобразование аудиовизуальных объектов. Компьютерные презентации	1		1	Библиотека ЦОК <a href="https://m.edsoo.ru/d7253a6a">https://m.edsoo.ru/d7253a6a</a>
34	Принципы построения и редактирования трёхмерных моделей	1		1	Библиотека ЦОК <a href="https://m.edsoo.ru/acc1db62">https://m.edsoo.ru/acc1db62</a>
ОБЩЕЕ КОЛИЧЕСТВО ЧАСОВ ПО ПРОГРАММЕ		34	2	7	

## 11 КЛАСС

№ п/п	Тема урока	Количество часов			Электронные цифровые образовательные ресурсы
		Всего	Контрольные работы	Практические работы	
1	Принципы построения и аппаратные компоненты компьютерных сетей. Сетевые протоколы. Сеть Интернет. Адресация в сети Интернет. Система доменных имён	1			Библиотека ЦОК <a href="https://m.edsoo.ru/04ed7e2d">https://m.edsoo.ru/04ed7e2d</a>
2	Веб-сайт. Веб-страница. Взаимодействие браузера с веб-сервером. Динамические страницы. Разработка интернет-приложений (сайтов). Сетевое хранение данных	1		1	Библиотека ЦОК <a href="https://m.edsoo.ru/189f67e7">https://m.edsoo.ru/189f67e7</a>
3	Виды деятельности в сети Интернет. Сервисы Интернета	1			Библиотека ЦОК <a href="https://m.edsoo.ru/f51ef401">https://m.edsoo.ru/f51ef401</a>
4	Сетевой этикет. Проблема подлинности полученной информации	1			Библиотека ЦОК <a href="https://m.edsoo.ru/b0e87321">https://m.edsoo.ru/b0e87321</a> <a href="https://m.edsoo.ru/50da30fb">https://m.edsoo.ru/50da30fb</a> <a href="https://m.edsoo.ru/5248229e">https://m.edsoo.ru/5248229e</a>
5	Государственные электронные сервисы и услуги. Открытые образовательные ресурсы	1			Библиотека ЦОК <a href="https://m.edsoo.ru/1658594e">https://m.edsoo.ru/1658594e</a>
6	Техногенные и экономические угрозы, связанные с использованием ИКТ. Защита информации и информационная безопасность	1			Библиотека ЦОК <a href="https://m.edsoo.ru/68ac9784">https://m.edsoo.ru/68ac9784</a>

7	Вредоносное программное обеспечение и способы борьбы с ним	1			Библиотека ЦОК <a href="https://m.edsoo.ru/039e1c9b">https://m.edsoo.ru/039e1c9b</a>
8	Организация личного архива информации. Информационные технологии и профессиональная деятельность	1		1	Библиотека ЦОК <a href="https://m.edsoo.ru/7981dba5">https://m.edsoo.ru/7981dba5</a>
9	Модели и моделирование. Представление результатов моделирования	1			Библиотека ЦОК <a href="https://m.edsoo.ru/abbc321">https://m.edsoo.ru/abbc321</a>
10	Графы. Решение алгоритмических задач, связанных с анализом графов	1			Библиотека ЦОК <a href="https://m.edsoo.ru/079bc8f8">https://m.edsoo.ru/079bc8f8</a>
11	Деревья. Дискретные игры двух игроков с полной информацией	1			Библиотека ЦОК <a href="https://m.edsoo.ru/68a2d279">https://m.edsoo.ru/68a2d279</a>
12	Использование графов и деревьев при описании объектов и процессов окружающего мира	1			Библиотека ЦОК <a href="https://m.edsoo.ru/82cb0c49">https://m.edsoo.ru/82cb0c49</a>
13	Контрольная работа по теме "Информационное моделирование"	1	1		Библиотека ЦОК <a href="https://m.edsoo.ru/4b24ce20">https://m.edsoo.ru/4b24ce20</a>
14	Анализ алгоритмов. Этапы решения задач на компьютере	1		1	Библиотека ЦОК <a href="https://m.edsoo.ru/c1535090">https://m.edsoo.ru/c1535090</a>
15	Язык программирования. Основные конструкции языка программирования. Типы данных	1		1	Библиотека ЦОК <a href="https://m.edsoo.ru/3012411">https://m.edsoo.ru/3012411</a>
16	Ветвления. Составные условия	1		1	Библиотека ЦОК <a href="https://m.edsoo.ru/e1b7db2d">https://m.edsoo.ru/e1b7db2d</a>
17	Циклы с условием. Циклы по переменной	1		1	Библиотека ЦОК <a href="https://m.edsoo.ru/10ab9353">https://m.edsoo.ru/10ab9353</a>
18	Разработка и программная реализация алгоритмов решения типовых задач	1		1	Библиотека ЦОК <a href="https://m.edsoo.ru/5d4f7ac9">https://m.edsoo.ru/5d4f7ac9</a>



19	Разработка и программная реализация алгоритмов решения задач методом перебора	1		1	Библиотека ЦОК <a href="https://m.edsoo.ru/72a11b12">https://m.edsoo.ru/72a11b12</a>
20	Обработка символьных данных	1		1	Библиотека ЦОК <a href="https://m.edsoo.ru/2d234361">https://m.edsoo.ru/2d234361</a>
21	Табличные величины (массивы)	1		1	Библиотека ЦОК <a href="https://m.edsoo.ru/b37f7ca0">https://m.edsoo.ru/b37f7ca0</a>
22	Сортировка одномерного массива	1		1	Библиотека ЦОК <a href="https://m.edsoo.ru/660ff291">https://m.edsoo.ru/660ff291</a>
23	Подпрограммы	1		1	Библиотека ЦОК <a href="https://m.edsoo.ru/3bb7214a">https://m.edsoo.ru/3bb7214a</a>
24	Контрольная работа по теме "Алгоритмы и элементы программирования"	1	1		Библиотека ЦОК <a href="https://m.edsoo.ru/2ff5fd90">https://m.edsoo.ru/2ff5fd90</a>
25	Анализ данных. Основные задачи анализа данных	1		1	Библиотека ЦОК <a href="https://m.edsoo.ru/096ddddd8">https://m.edsoo.ru/096ddddd8</a>
26	Последовательность решения задач анализа данных	1		1	Библиотека ЦОК Библиотека ЦОК <a href="https://m.edsoo.ru/e0e7ee3b">https://m.edsoo.ru/e0e7ee3b</a>
27	Анализ данных с помощью электронных таблиц	1		1	Библиотека ЦОК <a href="https://m.edsoo.ru/e0aaf73a">https://m.edsoo.ru/e0aaf73a</a> <a href="https://m.edsoo.ru/24865de3">https://m.edsoo.ru/24865de3</a> <a href="https://m.edsoo.ru/b808dfd9">https://m.edsoo.ru/b808dfd9</a>
28	Компьютерно-математические модели	1		1	Библиотека ЦОК <a href="https://m.edsoo.ru/2e62e4a7">https://m.edsoo.ru/2e62e4a7</a>
29	Работа с готовой компьютерной моделью	1		1	Библиотека ЦОК <a href="https://m.edsoo.ru/2ac0c441">https://m.edsoo.ru/2ac0c441</a>
30	Численное решение уравнений с помощью подбора параметра	1		1	Библиотека ЦОК <a href="https://m.edsoo.ru/c5699db9">https://m.edsoo.ru/c5699db9</a>
31	Табличные (реляционные) базы данных	1		1	Библиотека ЦОК <a href="https://m.edsoo.ru/87468fbd">https://m.edsoo.ru/87468fbd</a>

32	Работа с готовой базой данных	1		1	Библиотека ЦОК <a href="https://m.edsoo.ru/487808d8">https://m.edsoo.ru/487808d8</a>
33	Средства искусственного интеллекта	1		1	Библиотека ЦОК <a href="https://m.edsoo.ru/9c62b830">https://m.edsoo.ru/9c62b830</a>
34	Перспективы развития компьютерных интеллектуальных систем	1			Библиотека ЦОК <a href="https://m.edsoo.ru/5225af37">https://m.edsoo.ru/5225af37</a>
ОБЩЕЕ КОЛИЧЕСТВО ЧАСОВ ПО ПРОГРАММЕ		34	2	21	

# ПРОВЕРЯЕМЫЕ ТРЕБОВАНИЯ К РЕЗУЛЬТАТАМ ОСВОЕНИЯ ОСНОВНОЙ ОБРАЗОВАТЕЛЬНОЙ ПРОГРАММЫ

## 10 КЛАСС

Код проверяемого результата	Проверяемые предметные результаты освоения основной образовательной программы среднего общего образования
1	По теме «Цифровая грамотность»
1.1	Владение представлениями о роли информации и связанных с ней процессов в природе, технике и обществе, понятиями «информация», «информационный процесс», «система», «компоненты системы», «системный эффект», «информационная система», «система управления»; владение методами поиска информации в сети Интернет; умение критически оценивать информацию, полученную из сети Интернет
1.2	Умение характеризовать большие данные, приводить примеры источников их получения и направления использования
1.3	Понимание основных принципов устройства и функционирования современных стационарных и мобильных компьютеров; тенденций развития компьютерных технологий; владение навыками работы с операционными системами и основными видами программного обеспечения для решения учебных задач по выбранной специализации
2	По теме «Теоретические основы информатики»
2.1	Понимание основных принципов дискретизации различных видов информации; умение определять информационный объём текстовых, графических и звуковых данных при заданных параметрах дискретизации
2.2	Умение строить неравномерные коды, допускающие однозначное декодирование сообщений (префиксные коды); использовать простейшие коды, которые позволяют обнаруживать и исправлять ошибки при передаче данных
2.3	Владение теоретическим аппаратом, позволяющим осуществлять представление заданного натурального числа в различных системах счисления
2.4	Владение теоретическим аппаратом, позволяющим выполнять преобразования логических выражений, используя законы алгебры логики

3	По теме «Информационные технологии»
3.1	Умение создавать структурированные текстовые документы и демонстрационные материалы с использованием возможностей современных программных средств и облачных сервисов
3.2	Умение использовать табличные (реляционные) базы данных, в частности, составлять запросы в базах данных (в том числе вычисляемые запросы), выполнять сортировку и поиск записей в базе данных; наполнять разработанную базу данных
3.3	Умение использовать электронные таблицы для анализа, представления и обработки данных (включая вычисление суммы, среднего арифметического, наибольшего и наименьшего значений, решение уравнений)

## 11 КЛАСС

<b>Код проверяемого результата</b>	<b>Проверяемые предметные результаты освоения основной образовательной программы среднего общего образования</b>
1	По теме «Цифровая грамотность»
1.1	Наличие представлений о компьютерных сетях и их роли в современном мире; об общих принципах разработки и функционирования интернет-приложений
1.2	Умение организовывать личное информационное пространство с использованием различных средств цифровых технологий; понимание возможностей цифровых сервисов государственных услуг, цифровых образовательных сервисов; понимание возможностей и ограничений технологий искусственного интеллекта в различных областях; наличие представлений об использовании информационных технологий в различных профессиональных сферах
2	По теме «Теоретические основы информатики»
2.1	Владение теоретическим аппаратом, позволяющим определять кратчайший путь во взвешенном графе и количество путей между вершинами ориентированного ациклического графа
3	По теме «Алгоритмы и программирование»

3.1	Умение читать и понимать программы, реализующие несложные алгоритмы обработки числовых и текстовых данных (в том числе массивов и символьных строк) на выбранном для изучения универсальном языке программирования высокого уровня (Паскаль, Python, Java, C++, C#); умение анализировать алгоритмы с использованием таблиц трассировки; определять без использования компьютера результаты выполнения несложных программ, включающих циклы, ветвления и подпрограммы, при заданных исходных данных
3.2	Умение модифицировать готовые программы для решения новых задач, использовать их в своих программах в качестве подпрограмм (процедур, функций)
3.3	Умение реализовать этапы решения задач на компьютере; умение реализовывать на выбранном для изучения языке программирования высокого уровня (Паскаль, Python, Java, C++, C#) типовые алгоритмы обработки чисел, числовых последовательностей и массивов: представление числа в виде набора простых сомножителей; нахождение максимальной (минимальной) цифры натурального числа, записанного в системе счисления с основанием, не превышающим 10; вычисление обобщённых характеристик элементов массива или числовой последовательности (суммы, произведения среднего арифметического, минимального и максимального элементов, количества элементов, удовлетворяющих заданному условию); сортировку элементов массива
4	По теме «Информационные технологии»
4.1	Умение использовать компьютерно-математические модели для анализа объектов и процессов: формулировать цель моделирования, выполнять анализ результатов, полученных в ходе моделирования; оценивать адекватность модели моделируемому объекту или процессу; представлять результаты моделирования в наглядном виде

## ПРОВЕРЯЕМЫЕ ЭЛЕМЕНТЫ СОДЕРЖАНИЯ

### 10 КЛАСС

Код	Проверяемый элемент содержания
1	Цифровая грамотность
1.1	Принципы работы компьютера. Персональный компьютер. Выбор конфигурации компьютера в зависимости от решаемых задач
1.2	Основные тенденции развития компьютерных технологий. Параллельные вычисления. Многопроцессорные системы. Суперкомпьютеры. Микроконтроллеры. Роботизированные производства
1.3	Файловая система. Поиск в файловой системе. Организация хранения и обработки данных с использованием интернет-сервисов, облачных технологий и мобильных устройств
2	Теоретические основы информатики
2.1	Информация, данные и знания. Универсальность дискретного представления информации. Двоичное кодирование
2.2	Равномерные и неравномерные коды. Условие Фано
2.3	Подходы к измерению информации. Сущность объёмного (алфавитного) подхода к измерению информации, определение бита с точки зрения алфавитного подхода, связь между размером алфавита и информационным весом символа (в предположении о равновероятности появления символов), связь между единицами измерения информации: бит, байт, Кбайт, Мбайт, Гбайт. Сущность содержательного (вероятностного) подхода к измерению информации, определение бита с позиции содержания сообщения
2.4	Информационные процессы. Передача информации. Источник, приёмник, канал связи, сигнал, кодирование. Искажение информации при передаче. Скорость передачи данных по каналу связи. Хранение информации, объём памяти
2.5	Системы. Компоненты системы и их взаимодействие. Системы управления. Управление как информационный процесс. Обратная связь

2.6	Системы счисления. Развёрнутая запись целых и дробных чисел в позиционных системах счисления. Свойства позиционной записи числа: количество цифр в записи, признак делимости числа на основание системы счисления. Алгоритм перевода целого числа из Р-ичной системы счисления в десятичную. Алгоритм перевода конечной Р-ичной дроби в десятичную. Алгоритм перевода целого числа из десятичной системы счисления в Р-ичную. Двоичная, восьмеричная и шестнадцатеричная системы счисления, перевод чисел между этими системами. Арифметические операции в позиционных системах счисления
2.7	Представление целых и вещественных чисел в памяти компьютера
2.8	Кодирование текстов. Кодировка ASCII. Однобайтные кодировки. Стандарт UNICODE. Кодировка UTF-8. Определение информационного объёма текстовых сообщений
2.9	Кодирование изображений. Оценка информационного объёма растрового графического изображения при заданном разрешении и глубине кодирования цвета. Кодирование звука. Оценка информационного объёма звуковых данных при заданных частоте дискретизации и разрядности кодирования
2.10	Алгебра логики. Высказывания. Логические операции. Таблицы истинности логических операций «дизъюнкция», «конъюнкция», «инверсия», «импликация», «эквиваленция». Логические выражения. Вычисление логического значения составного высказывания при известных значениях входящих в него элементарных высказываний. Таблицы истинности логических выражений. Логические операции и операции над множествами. Примеры законов алгебры логики. Эквивалентные преобразования логических выражений. Логические функции. Построение логического выражения с данной таблицей истинности. Логические элементы компьютера. Триггер. Сумматор. Построение схемы на логических элементах по логическому выражению. Запись логического выражения по логической схеме
3	Информационные технологии
3.1	Текстовый процессор. Редактирование и форматирование. Проверка орфографии и грамматики. Средства поиска и автозамены в текстовом процессоре. Использование стилей. Структурированные текстовые документы. Сноски, оглавление. Облачные сервисы. Коллективная работа с документом. Инструменты рецензирования в текстовых процессорах. Деловая переписка. Реферат. Правила цитирования источников и оформления библиографических ссылок. Оформление списка литературы

## 11 КЛАСС

<b>Код</b>	<b>Проверяемый элемент содержания</b>
1	Цифровая грамотность
1.1	Принципы построения и аппаратные компоненты компьютерных сетей. Сетевые протоколы. Сеть Интернет. Адресация в сети Интернет. Система доменных имён
2	Теоретические основы информатики
2.1	Модели и моделирование. Цели моделирования. Соответствие модели моделируемому объекту или процессу. Формализация прикладных задач. Представление результатов моделирования в виде, удобном для восприятия человеком. Графическое представление данных (схемы, таблицы, графики)
2.2	Графы. Основные понятия. Виды графов. Решение алгоритмических задач, связанных с анализом графов (построение оптимального пути между вершинами графа, определение количества различных путей между вершинами ориентированного ациклического графа)
2.3	Деревья. Бинарное дерево. Дискретные игры двух игроков с полной информацией. Построение дерева перебора вариантов, описание стратегии игры в табличной форме. Выигрышные стратегии. Использование графов и деревьев при описании объектов и процессов окружающего мира
3	Алгоритмы и программирование
3.1	Определение возможных результатов работы простейших алгоритмов управления исполнителями и вычислительных алгоритмов. Определение исходных данных, при которых алгоритм может дать требуемый результат
3.2	Этапы решения задач на компьютере. Язык программирования (Паскаль, Python, Java, C++, C#). Основные конструкции языка программирования. Типы данных: целочисленные, вещественные, символьные, логические. Ветвления. Составные условия. Циклы с условием. Циклы по переменной. Использование таблиц трассировки



3.3	Разработка и программная реализация алгоритмов решения типовых задач базового уровня. Примеры задач: алгоритмы обработки конечной числовой последовательности (вычисление сумм, произведений, количества элементов с заданными свойствами), алгоритмы анализа записи чисел в позиционной системе счисления, алгоритмы решения задач методом перебора (поиск наибольшего общего делителя двух натуральных чисел, проверка числа на простоту)
3.4	Обработка символьных данных. Встроенные функции языка программирования для обработки символьных строк
3.5	Табличные величины (массивы). Алгоритмы работы с элементами массива с однократным просмотром массива: суммирование элементов массива, подсчет количества (суммы) элементов массива, удовлетворяющих заданному условию, нахождение наибольшего (наименьшего) значения элементов массива, нахождение второго по величине наибольшего (наименьшего) значения, линейный поиск элемента, перестановка элементов массива в обратном порядке. Сортировка одномерного массива. Простые методы сортировки (например, метод пузырька, метод выбора, сортировка вставками). Подпрограммы
4	Информационные технологии
4.1	Анализ данных. Основные задачи анализа данных: прогнозирование, классификация, кластеризация, анализ отклонений. Последовательность решения задач анализа данных: сбор первичных данных, очистка и оценка качества данных, выбор и (или) построение модели, преобразование данных, визуализация данных, интерпретация результатов
4.2	Анализ данных с помощью электронных таблиц. Вычисление суммы, среднего арифметического, наибольшего и наименьшего значений диапазона
4.3	Компьютерно-математические модели. Этапы компьютерно-математического моделирования: постановка задачи, разработка модели, тестирование модели, компьютерный эксперимент, анализ результатов моделирования
4.4	Численное решение уравнений с помощью подбора параметра
4.5	Табличные (реляционные) базы данных. Таблица – представление сведений об однотипных объектах. Поле, запись. Ключ таблицы. Работа с готовой базой данных. Заполнение базы данных. Поиск, сортировка и фильтрация записей. Запросы на выборку данных. Запросы с параметрами. Вычисляемые поля в запросах. Многотабличные базы данных. Типы связей между таблицами. Запросы к многотабличным базам данных

# ОЦЕНОЧНЫЕ МАТЕРИАЛЫ (ДЕМОНСТРАЦИОННЫЕ ВАРИАНТЫ)

## 10 КЛАСС

### Контрольная работа по теме "Теоретические основы информатики"

**Задание 1.** Переведите число 245 из десятичной системы счисления в двоичную.

**Задание 2.** Отметьте **правильно** записанные числа.

$101001_2$      $45833_7$      $90BG_{16}$      $45AC_{12}$      $2376_8$

**Задание 3.** Выпишите числа в порядке **возрастания**.

$11101010_2$ ,  $346_8$ ,  $B3_{16}$

**Задание 4.** Запишите результат **сложения** следующих чисел:

$101100110_2 + 1110110_2$

**Задание 5.** Запишите результат **вычитания** следующих чисел:

$562_8 - 234_8$

**Задание 6.** Выделите номера пунктов, которые содержат логические **высказывания**.

1. Информатика – интересная.
2. Екатеринбург – столица России.
3. Делай, что должен и будь, что будет!
4. Вода закипает при 100 градусах Цельсия.
5.  $x$  – четное число.
6. Как провести выходные с пользой?

**Задание 7.** Найдите **значение** выражения.

$$((\overline{1 \wedge 0}) \rightarrow (1 \vee 0)) \equiv (1 \rightarrow 0)$$

**Задание 8.** Установите **соответствие** между названиями операций и их примерами на естественном языке.

А. Инверсия

1. Машина заведется только тогда, когда будет повернут ключ

В. Конъюнкция

2. Не все люди знают английский язык

С. Дизъюнкция

3. Если сегодня будет дождь, то мы останемся дома

Д. Импликация

4. Сегодня на ужин мы закажем суши или роллы

Е. Эквиваленция

5. В магазине я купил соль и сахар

A	B	C	D	E

Задание 10. Постройте таблицу истинности для следующего высказывания:

$$A \rightarrow \overline{(B \vee C)}$$

Задание 11. Составьте формулу логической функции по заданной схеме.

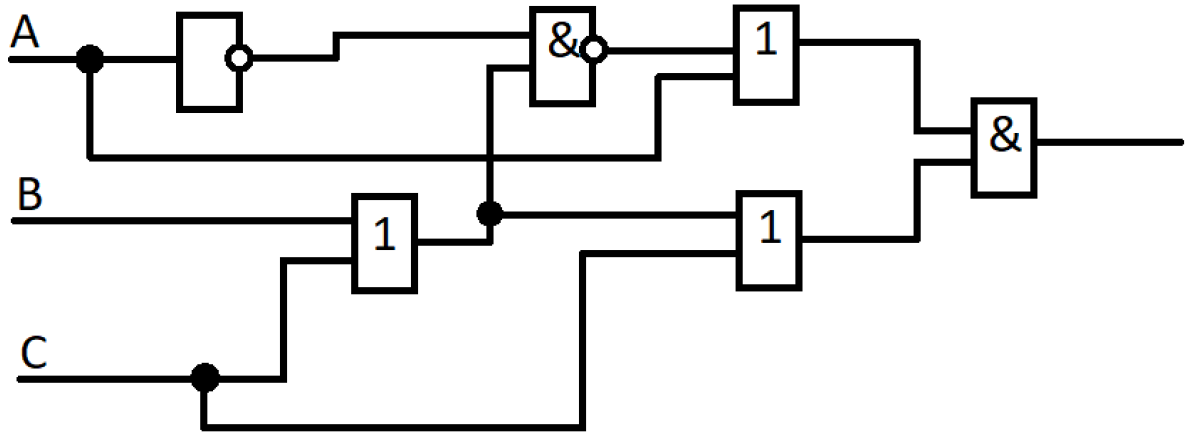

## **Контрольная работа по теме "Технологии обработки текстовой, графической и мультимедийной информации"**

**В каком из перечисленных ниже предложений правильно расставлены пробелы между словами и знаками препинания?**

- «Пора, что железо:куй, поколе кипит!»
- «Пора, что железо: куй, поколе кипит!»
- « Пора, что железо: куй, поколе кипит! »
- «Пора , что железо : куй , поколе кипит !»

**Векторное изображение формируется**

- из геометрических примитивов
- из пикселей
- из точек
- из рисунков

**Что относят к достоинствам цифровой фотографии**

- простота создания панорам и спецэффектов
- возможность передачи фотографий по телекоммуникационным сетям
- простота процесса съемки
- возможность проверки на месте (предпросмотр)
- возможность обработки сделанных фотографий средствами компьютерной графики

**Количество пикселей на единицу длины изображения называют ....**

- разрешением принтера
- разрешением изображения
- разрешением экрана монитора

**Форматирование предполагает изменение**

- свойств шрифта
- свойств файла
- свойств приложения
- свойств текста

**Особенностью технологии-мультимедиа является**

- невозможность интерактивного взаимодействия
- одновременная работа со звуком, анимацией, видео, статичными объектами
- возможность обработки графики и текста,
- возможность обработки графических изображений

**Какие основные группы операций используются при подготовки текстовых документов на компьютере**

- копирование
- форматирование
- изменение
- ввод
- структурирование
- редактирование
- передача

**Размеры получаемого на экране изображения в пикселях называют ....**

- разрешением принтера
- разрешением изображения
- разрешением экрана монитора

**Растровое изображение формируется**

- из геометрических примитивов
- из рисунков
- из пикселей
- из объектов

**В текстовом процессоре основными параметрами абзаца являются**

- цвет, количество символов
- отступ, интервал
- гарнитура, размер, начертание
- поля, ориентация

**К операциям редактирования относят:**

- изменение начертания символов
- копирование фрагментов
- нумерация страниц
- удаление фрагментов
- перемещение фрагментов
- проверка правописания
- изменение размера шрифта
- изменение цвета шрифта

**К операциям форматирования относят:**

- изменение размера шрифта
- изменение начертания символов
- изменение цвета шрифта
- удаление фрагментов
- нумерация страниц
- копирование фрагментов
- перемещение фрагментов
- проверка правописания
- изменение размеров рисунка
- выравнивание абзацев

**С позиции информатики текст рассматривается как**

- совокупность символьных данных, объединенных случайным образом
- совокупность данных, обладающих некоторым смыслом
- формализованная совокупность данных
- последовательность знаков некоторого алфавита

**Иерархическая схема размещения составных частей документа это ...**

- структура документа
- название документа
- оглавление документа
- содержание документа

**В текстовом процессоре основными параметрами страницы являются**

- поля, ориентация
- гарнитура, размер, начертание
- цвет, количество символов
- отступ, интервал

**В текстовом процессоре основными параметрами символа являются**

- цвет, размер, начертание
- отступ, интервал
- поля, ориентация
- цвет, количество символов

**Перечень названий структурных частей документа, упорядоченных в соответствии с его иерархической схемой, с указанием соответствующих номеров страниц это ...**

- содержание документа
- структура документа
- оглавление документа
- название документа

**Совокупность методов, производственных процессов, программно-технических и лингвистических средств, объединенных с целью сбора, обработки, хранения, распространения, отображения и использования информации, представленной в цифровой форме называют ...**

- современными технологиями
- нанотехнологиями
- информационными технологиями
- мультимедийными технологиями

**При увеличении растрового изображения**

- качество не изменяется
- качество улучшается
- теряются мелкие детали
- появляется ступенчатый эффект

**Какие классы объектов компьютерной графики по способу создания можно выделить**

- анимации
- фрактальные изображения
- векторные изображения
- двумерные изображения
- видео
- трехмерные изображения

**Как называется страница презентации**

- лист
- кадр
- слайд
- окно

**Расположите в правильном порядке этапы создания презентации**

- Планирование
- Репетиция выступления
- Создание и редактирование

**Какими правилами нужно руководствоваться при работе с текстом в презентации**

- использовать шрифты с засечками
- размещать как можно больше текстовой информации на слайде
- использовать как можно больше различных начертаний фрагментов текста
- использовать шрифты без засечек
- использовать только стандартные шрифты

**Какие объекты могут размещаться на слайде презентации?**

- таблицы
- текст
- аудио объекты
- графические объекты
- гиперссылки
- базы данных
- видео объекты



## 11 КЛАСС

### Контрольная работа по теме "Информационное моделирование"

**Какая модель компьютера является формальной (полученной в результате формализации)?**

- техническое описание компьютера
- логическая схема компьютера
- фотография компьютера
- рисунок компьютера

**Какие пары объектов не находятся в отношении "объект - модель"?**

- компьютер - его процессор
- компьютер - его фотография
- компьютер - его функциональная схема
- компьютер - его техническое описание

**Какая модель является статической (описывающей состояние объекта)?**

- формула химического соединения
- формула химической реакции
- формулы равноускоренного движения
- второй закон Ньютона

**Информационной (знаковой) моделью является ...**

- макет здания
- модель корабля
- анатомический муляж
- химическая формула

**Информационной моделью, которая имеет табличную структуру является ...**

- функциональная схема компьютера
- генеалогическое дерево семьи
- таблица Менделеева
- файловая система компьютера

**Компьютерный эксперимент может быть проведен, если информационная модель представлена в форме ...**

- программы на языке программирования
- изображения в растровом графическом редакторе
- текста в текстовом редакторе
- изображения в векторном графическом редакторе

**Правильно ли определен вид следующей модели: «Компьютерная модель полета мяча, брошенного вертикально вверх, - динамическая формализованная модель, имитирующая поведение данного объекта»?**

- да
- нет

**Может ли передаваться информация от человека к человеку и от поколения к поколению без использования моделей?**

- нет, без моделей никогда не обойтись
- да, иногда, например, генетическая информация
- да, чаще всего знания передаются без использования каких-либо моделей

**Имя величины может быть:**

- полным и неполным
- смысловым и символьным
- целым и вещественным
- логическим и нелогическим

**Регрессивная модель - это:**

- это функция, описывающая зависимость между количественными характеристиками сложных систем;
- это совокупность количественных характеристик некоторого объекта и связей между ними, представленными на языке математики;
- знания человека об объекте моделирования.

**Компьютерное имитационное моделирование ядерного взрыва позволяет:**

- получить достоверные данные о влиянии взрыва на здоровье людей
- получить достоверную информацию о влиянии ядерного взрыва на растения и животных в зоне облучения
- экспериментально проверить влияние высокой температуры и облучения на природные объекты
- уменьшить стоимость исследований и обеспечить безопасность людей

**Какие из утверждений являются верными? Выбрать два правильных ответа.**

- график движения поезда - табличная статическая модель
- план дома - графическая модель, описывающая структуру объекта
- турнирная таблица чемпионата по футболу - эталонная динамическая модель
- математическая формула является информационной моделью

**Статистика – это:**

- Модель воспроизводит интересующие нас свойства и характеристики модели
- наука о сборе, хранении и передачи информации
- наука о сборе, измерении и анализе массовых количественных данных
- заменитель, который в определённых условиях может заменить объект – оригинал

**Корреляционная зависимость:**

- метод наименьших квадратов, используемый для вычисления параметров регрессивной модели
- это статистическая взаимосвязь двух или более случайных величин, каждая из которых подвергается не контролируемому полностью разбросу
- функция, график которой должен проходить близко к точкам диаграммы экспериментальных данных

**Процесс построения моделей называется:**

- проектирование
- конструирование
- моделирование
- экспериментирование

## Контрольная работа по теме "Алгоритмы и элементы программирования"

*Задание 1.* Алгоритмом называется:

- a. последовательность команд для компьютера;
- b. подробный перечень правил выполнения определенных действий;
- c. ориентированный граф, указывающий порядок исполнения некоторого набора команд;
- d. понятное и точное предписание исполнителю совершить последовательность действий, направленных на достижение поставленных целей;
- e. описание последовательности в виде геометрических фигур, соединенных линиями и стрелками.

*Задание 2.* Свойство алгоритма «дискретность» означает:

- a. при точном исполнении всех команд алгоритма процесс должен прекратиться за конечное число шагов, приведя к определенному результату;
- b. алгоритм должен обеспечивать решение некоторого класса задач данного типа для различных значений данных;
- c. записывая алгоритм для конкретного исполнителя, можно использовать лишь те команды, что входят в систему его команд;
- d. алгоритм должен быть разбит на последовательность отдельных шагов;
- e. исполнитель алгоритма не должен принимать решения, не предусмотренные составителем алгоритма.

*Задание 3.* Алгоритмическая конструкция, предполагающая выполнение либо одного, либо другого действия в зависимости от истинности или ложности некоторого условия, называется:

- a. линейной;
- b. ветвлением;
- c. циклической;
- d. рекурсивной;
- e. альтернативной.

*Задание 4.* Сопоставьте конструкцию алгоритма и его название.

- a. линейный алгоритм
- b. неполная форма разветвляющегося алгоритма
- c. полная форма разветвляющегося алгоритма
- d. циклический алгоритм

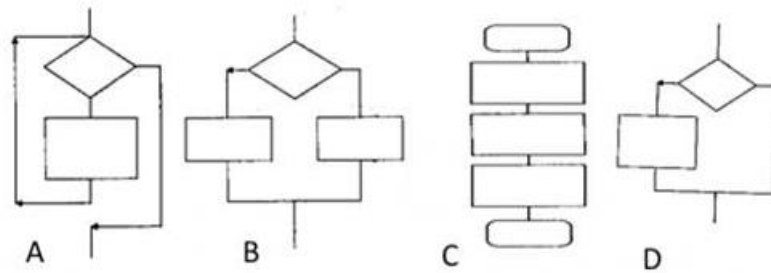

Задание 5. В блок-схеме алгоритма условие обозначается фигурой:



Задание 6. Выберите вариант, где массив целых чисел заполняется случайными числами:

a) `for i in range(n):`  
`a[i] = random.randint(0, 100)`

b) `for i in range(n):`  
`a[i] = int(input())`

c) `for i in range(n):`  
`a[i] = i`

Задание 7. Выберите вариант, где массив целых чисел выводится через пробел:

a) `for i in range(n):`  
`print(a[i])`

b) `for i in range(n):`  
`print(a[i], end=' ')`

c) `for i in range(n):`  
`a[i] = int(input())`

Задание 8. Какой тип данных в Python используется для хранения вещественных чисел?

- a) bool
- b) int
- c) float
- d) str

*Задание 9.* Какие ключевые слова используются в условном операторе Python?

- a) else
- b) in
- c) if
- d) input
- e) and
- f) elif
- g) then

*Задание 10.* Числовой массив A заполнен последовательно числами [12, 45, 0, 34, 51]. Укажите значение элемента A[2]:

- a) 45
- b) 0
- c) 51
- d) 12